

上海歌剧院

舞美 LED 光源电脑灯采购

单一来源协商通知书

(项目编号: 310000000240219163516-00071582)

采购人: 上海歌剧院

采购代理机构: 上海财瑞建设管理有限公司

## 目 录

- [第一章 单一来源采购邀请函](#)
- [第二章 单一来源协商通知书](#)
- [第三章 采购需求](#)
- [第四章 单一来源报价文件格式](#)
- [第五章 合同条款](#)

## 第一章 单一来源采购邀请函

广州彩熠灯光股份有限公司：

上海财瑞建设管理有限公司受上海歌剧院委托，对上海歌剧院舞美 LED 光源电脑灯采购（项目编号：310000000240219163516-00071582；预算编号：0024-W00040137）进行单一来源采购，特邀请贵单位参加协商，并签订合同。

采购代理机构：上海财瑞建设管理有限公司

地址：上海市长宁区延安西路 1319 号 15 楼

邮编：200050

联系人：张芬、孙楠楠

电话：13601715951、13651733641

传真：021-62260898

邮箱：13601715951@163.com

## 第二章 单一来源协商通知书

广州彩熠灯光股份有限公司：

根据《中华人民共和国政府采购法》和《政府采购非招标采购方式管理办法》等相关规定，上海财瑞建设管理有限公司受使用单位委托，对下列采购项目采用单一来源方式采购，请贵单位按照以下要求提交报价文件。

### 一、合格供应商必须具备以下条件

- 1、符合《中华人民共和国政府采购法》第二十二条规定的供应商。
- 2、根据《上海市政府采购供应商信息登记管理办法》已登记入库的供应商。
- 3、其他资格条件：未被列入“信用中国”网站(www.creditchina.gov.cn)失信被执行人名单、重大税收违法案件当事人名单和中国政府采购网(www.ccgp.gov.cn)政府采购严重违法失信行为记录名单的供应商。
- 4、本项目面向大、中、小、微型等各类供应商采购。
- 5、本次采购不接受联合响应。

### 二、项目采购需求

- 1、采购项目名称：上海歌剧院舞美 LED 光源电脑灯采购
- 2、项目任务单号：招 2024-0569
- 3、采购需求

名称	规格型号	数量	备注
LED 光源电脑灯	FINE 1770 LED	40 台	技术参数要求详见第三章采购需求

- 4、采购数量：40 台
- 5、交付日期：自合同签订之日起 30 天内完成交付使用
- 6、交付地址：采购人指定地点
- 7、质量保证期：货物自验收合格之日起不少于 12 个月
- 8、付款方法：合同签订后支付合同金额的 50%，项目完成验收合格后支付

合同金额的 50%。成交人申请付款需提交增值税专用发票，采购人收到成交人发票后 10 个工作日内按上述节点支付对应合同价款。

9、履约保证金：**不收取履约保证金。**

10、采购保证金：3.6 万元（人民币）

保证金递交/退还方式：转账。

开户名：上海财瑞建设管理有限公司

开户行：中国农业银行股份有限公司上海定西路支行

账号：094309010400785285962845875

11、本项目不接受联合体响应：**不允许**

### 三、合同条款

详见第五章合同条款

### 四、提交报价文件的截止时间

请贵单位于 **2024-04-28 14:20:00**（北京时间，以网上报价系统显示时间为准）前按以下要求提交报价文件。向采购代理机构提交纸质报价文件（**报价文件的数量为：正本 1 份、副本 2 份。递交地址：上海市长宁区延安西路 1319 号 15 楼。网上报价文件与纸质报价文件如果不一致，以网上报价文件为准。**），并按照本通知书规定格式编制报价文件。

### 五、报价文件的内容

报价文件应当包括下列内容：

- 1、法人授权书（格式见附件）
- 2、报价表（格式见附件）
- 3、财务状况及税收、社会保障资金缴纳情况声明函（格式见附件）
- 4、没有重大违法记录的声明（格式见附件）

报价人应提供参加政府采购活动前 3 年内在经营活动中没有重大违法记录的书面声明函，截止至开标日成立不足三年的供应商可提供自成立以来无重大违法记录的书面声明。

5、所报产品技术参数偏离表、具体配置、产品技术资料、其产品宣传彩页及其能产品认证证书等（格式见附件）

6、实施进度计划；

7、安装、调试方案；

8、技术培训计划；

9、售后服务方案（包括售后内容与计划、服务响应时间、到达现场的时间、故障解决方案、便捷高效的维修响应措施、回访计划、技术力量、质保期限、系统升级以及质保期后的服务方案等）

10、报价人的营业执照和其他相关证明材料；

11、其他技术性资料以及供应商需要说明的其他事项。

## 六、报价要求

1. 报价单位应用人民币报价。

2. 报价单位应根据“项目采购需求”和“合同条款”的规定进行报价。

3. 本项目采购预算为 1800000 元人民币，超过采购预算的报价不予接受。

## 七、协商

定于 2024-04-28 14:20:00，在上海财瑞建设管理有限公司会议室进行本项目单一来源采购协商，请贵单位委派相关授权代表携带有效法人委托书准时出席。

## 八、采购结果通知

采购结果确定后，将通过《上海政府采购网》发布采购结果公告。

## 九、单一来源协商通知书的获取、成本费及代理服务费

1. 邀请供应商于 2024-04-23 至 2024-04-26，上午 00:00:00~12:00:00，下午 12:00:00~23:59:59 时间内登录上海政府采购网”

(<http://www.zfcg.sh.gov.cn/>) 获取单一来源协商通知书。

2. 本项目的代理服务费为 24745 元，由成交供应商在领取成交通知书后 10 个工作日内支付。

**十、联系方式：**

采购人： 上海歌剧院

地址： 上海市静安区常熟路 100 弄 10 号

邮编： 200040

联系人： 周毅俊

电话： 021-62491402

传真： 021-62260826

采购代理机构： 上海财瑞建设管理有限公司

联系地址： 上海市长宁区延安西路 1319 号 15 楼

联系电话： 13601715951、13651733641

传真电话： 021-62260826

联系人： 张芬、孙楠楠

### 第三章 采购需求

#### 一、项目概况

歌剧院现有 LED 光源电脑灯，最长灯具已使用 10 年以上，灯具可靠性逐年下降，且维修频次增多，产生很多维修费用。现有设备也很难满足大型演出需求。为保证系统运行稳定，达到舞台的演出要求，本次采购需要继续定制一批与现有系统相配套的设备，才能保证整个系统兼容，统一控制，故本项目采用单一来源的方式进行采购。

本次拟采购舞美 LED 光源电脑灯，需严格满足演出要求，并需要保证与现有电脑灯设备对接一致，可以在一个系统下使用，并满足水平垂直运行速度、颜色、图案、调光线性、频闪等各功能控制值和效果同步等相关服务配套的要求。

#### 二、采购内容

产品名称	规格型号	采购数量	备注
LED 光源电脑灯	FINE 1770 LED	40 台	

#### 三、技术要求（定制）

##### 1. 光学系统

光源：1500W（定制）；

寿命：>20000h；

出光角度：5° -50° ；

显色指数：Ra≥95，R9≥90(可选 Ra≥90，R9≥70) ；

色温：6200k。

##### 2. 颜色系统

CMY 无极混色；

CTO 色温线性变化范围 2700K-6200K；

2 个颜色盘，共 12 个色片，可实现彩虹效果，具有步进、线性调节。



### 3. 图案系统

- 1 个旋转图案盘，带 6 个图案片（可插拔式）+白光，可实现流水、抖动效果，图案自转定位；
  - 1 个固定图案盘，带有 9 个图案+白光，可实现流水、抖动效果；
  - 1 套全程图形切割系统±90 度旋转图形方向；
  - 1 个动感轮，可切入切出，无级旋转，可与固定图案盘、旋转图案盘叠加模拟动态效果；
- 旋转图案片外径：32mm；图案区域：26mm；材质：玻璃；厚度 1.1mm。

### 4. 效果配置

- 调光：0~100%线性调光；
  - 柔光：2 个独立雾化柔光效果，可叠加、线性调节；
  - 频闪：快速频闪，多频闪方式选择，脉动、异步、同步、随机慢中快；
  - 1 个自旋四面+1 个自旋四面梯度棱镜，可叠加，可双向旋转。
- 快速电动光圈 5-100%线性调节。

### 5. 摇头参数

- 水平 540°，精度 2.11° /步，微调精度 0.008°；
  - 垂直 270°，精度 1.05° /步，微调精度 0.004°；
- 水平和垂直采用磁编码器定位系统。

### 6. 控制和编程

- 34（标准）/41（16bit）/45（扩展）三种通道控制模式；
- 通讯协议：标准 DMX512/RDM 协议，Art-net 以太灯光控制协议；
- 3.5 寸 LCD 黑白显示屏；中、英语言切换，字体可倒转 180° 显示，无触点滚轮操作方式。

### 7. 电控技术

- 内置自充式缓冲电池，无电状态下编辑菜单；
- 风机智能调控；
- 先进热学系统设计，可延长灯具使用寿命及提高灯具的可靠性；
- 电子传感检测；
- DMX 通道电平监视；

XY 轴采用三相电机驱动，低速扫描平滑，低噪音；  
通过显示屏查询灯具信息，灯泡使用时间，故障信息；  
电子调焦功能；  
具有 RDM 数据双向传送功能；  
可从控台完成更改 DMX 地址码，开关灯泡，机器重设，模式转换；  
可用软件升级装置连接灯具 DMX 口升级软件；  
输入信号隔离保护功能；  
一体化折叠灯钩方便运输与吊挂装配操作，提高工作效率与安全可靠性。

## **8. 电源**

AC 100-240V 50/60Hz；  
最大输入功率 1700W；  
功率因素  $PF \geq 0.98$ 。

## **9. 工作环境**

工作温度： $-10^{\circ}C \sim 40^{\circ}C$ 。

## **10. 尺寸和重量**

产品尺寸：448mmX332mmX814mm；  
净重：45 kg。

## **11. 安装**

水平或垂直安装；  
2 个适用于 60cm Truss 的一体折叠灯钩；  
保险绳连接孔。

**12. 防护等级：IP20。**

● 尺寸图

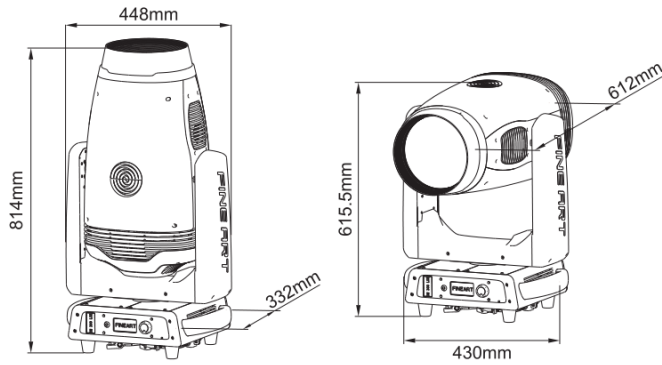

● 照度表

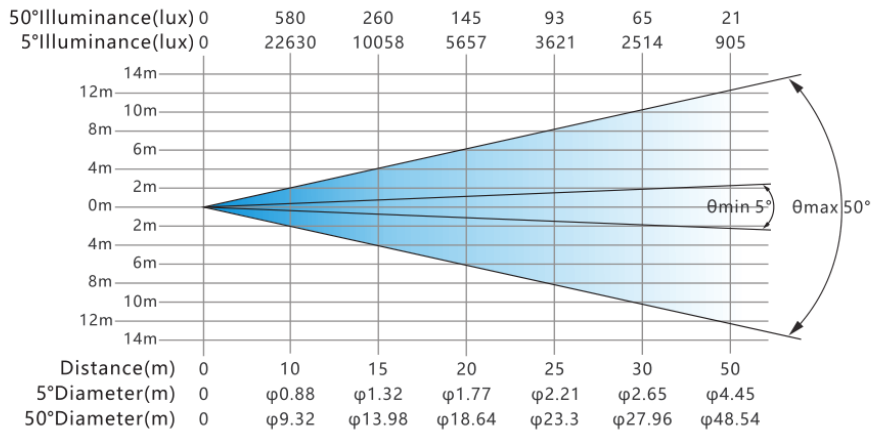

四、售后服务

- 1、交付日期：自合同签订之日起 30 天内完成交付使用
- 2、交付地址：采购人指定地点
- 3、质量保证期：货物自验收合格之日起不少于 12 个月
- 4、质量保证期满后，仍需提供专业维修服务，供应商在报价文件中需注明维修服务单项报价。
- 5、服务响应时间：提供 7\*24 小时的全天候售后服务专线支持，故障响应时间为 8 小时，质保期内提供 24 小时现场维修服务。
- 6、终身软件免费升级。



## 第四章 单一来源报价文件格式

### 一、授权委托书

致：上海财瑞建设管理有限公司：

兹委托\_\_\_\_\_先生/女士为委托人 \_\_\_\_\_(单位名称)之特别授权代理人参加由贵方组织的(项目名称)单一来源协商采购。代理人在代理期间并在代理权限内行使代理权,其行为由委托人承担全部法律责任,同时,代理人不得再另行委托。

代理权限：代表我方提交报价文件、参加协商谈判、变更或撤销报价文件、签订政府采购合同。

委托人（盖章）：

住所：

邮编：

电话：

传真：

受托人（代理人）（签字）：

住所：

身份证号码：

邮编：

电话：

传真：

## 二、报价表

项目名称：

项目编号：

报价人授权代表签字或盖章： \_\_\_\_\_

日期： 年月日

**三、报价分类明细表格式**  
**3.1 报价分类明细表**

项目名称：

项目编号：

序号	货物名称	品牌、制造厂家及产地	所报产品型号	主要技术参数	数量	单价	合计
总价（大写：）							

备注：设备价格、标准附件、备品备件、专用工具、包装、运输、装卸、保险、税金、货到就位以及安装、调试、培训、保修等所有费用。

报价人授权代表签字或盖章：\_\_\_\_\_

报价单位（公章）：

日期：年月日

### 3.2 备品备件报价表

项目名称：

项目编号：

序号	名称	规格型号	数量	单价 (元)	小计 (元)	原制造商及原产地
	合计(元)					

备注：随机备品备件及专用工具的费用应包含在报价中，报价人须提供买方质量保证期内用

随机备品备件清单及价格。

报价人授权代表签字或盖章：\_\_\_\_\_

报价单位（公章）：

日期：年月日



3.3 质保期后维修服务内容单价（格式可自行拓展）

项目名称：

项目编号：

序号	名称	规格型号	数量	单价 (元)	备注

报价人授权代表签字或盖章： \_\_\_\_\_

报价单位（公章）：

日期： 年月日

#### 四、供应商基本情况简介格式

(一) 基本情况:

- 1、单位名称:
- 2、地址:
- 3、邮编:
- 4、电话/传真:
- 5、成立日期或注册日期:
- 6、行业类型:

(二) 基本经济指标 (到上年度 12 月 31 日止):

- 1、实收资本:
- 2、资产总额:
- 3、负债总额:
- 4、营业收入:
- 5、净利润:
- 6、上交税收:
- 7、从业人数:

(三) 其他情况:

- 1、专业人员分类及人数:
- 2、企业资质证书情况:
- 3、其他需要说明的情况:

我方承诺上述情况是真实、准确的,我方同意根据采购人、采购代理机构进一步要求出示有关资料予以证实。

报价人授权代表签字或盖章: \_\_\_\_\_

报价单位 (公章):

日期: 年月日

## 五、没有重大违法记录的声明

### 声 明

本公司参加本次政府采购活动前三年内，在经营活动中没有重大违法记录。

特此声明。

供应商（公章）：

日期：

## 六、财务状况及税收、社会保障资金缴纳情况声明函

我方（供应商名称）符合《中华人民共和国政府采购法》第二十二条第一款第（二）项、第（四）项规定条件，具体包括：

1. 具有健全的财务会计制度；
2. 有依法缴纳税收和社会保障资金的良好记录。

特此声明。

我方对上述声明的真实性负责。如有虚假，将依法承担相应责任。

供应商名称（公章）

日期：

## 七、具备履行合同所必需的设备和专业技术能力的证明材料

## 二、报价文件有关表格格式

### 1、报价货物技术偏离表

项目名称：

项目编号：

序号	采购文件技术规格要求	所报货物实际技术规格	是否有偏差	偏差说明

说明：（1）报价单位必须按技术需求表的序号填写本表，如所报货物实际技术规格与技术需求无偏差，在“是否有偏差”一列填写“无”。

（2）所报货物的规格、技术参数和性能与采购需求的要求如不完全一致，在“是否有偏差”一列填写“有”，还需填写偏差说明，并注明是“正偏离”还是“负偏离”以及偏差的幅度（以百分比表示）。

报价人授权代表签字或盖章：\_\_\_\_\_

报价单位（公章）：

日期：年月日

## 2、货物技术参数及技术支持资料

报价人授权代表签字或盖章： \_\_\_\_\_

报价单位（公章）：

日期：年月日

**3、节能产品、环保产品品目清单和认证证书说明表（响应产品有节能及环保要求时提供）**

项目名称：

项目编号：

序号	品牌	型号	节能产品认证证书			环保产品认证证书		
			证书有效期	证书型号	证书编号	证书有效期	证书型号	证书编号
1								
2								
3								
4								
5								
6								
7								
8								
9								

备注：上述节能产品、环保产品品目清单以相关职能部门正式发布的为准。上述认证证书在协商截止时间已经过期的不得作为评审时的依据。

报价人授权代表签字或盖章：\_\_\_\_\_

报价单位（公章）：

日期：年月日



4、项目实施人员（主要从业人员及其技术资格）一览表

项目名称：

项目编号：

姓名	职务	专业技 术资格	证书 编号	参加本单位工 作时间	劳动合 同编号

注：在填写时，供应商可根据本表格式自行划表填写。

报价人授权代表签字或盖章： \_\_\_\_\_

报价单位（公章）：

日期：年月日

## 第五章 合同条款

### 包 1 合同模板：

# [合同中心-合同名称]

合同统一编号： [合同中心-合同编码]

合同内部编号：

合同各方：

甲方： [合同中心-采购单位名称]

乙方： [合同中心-供应商名称]

法定代表人： [合同中心-供应商法人姓名]

（[合同中心-供应商法人性别]）

地址： [合同中心-采购单位所在地]

地址： [合同中心-供应商所在地]

邮政编码： [合同中心-采购单位邮编]

邮政编码： [合同中心-供应商单位邮编]

电话： [合同中心-采购单位联系人电话]

电话： [合同中心-供应商联系人电话]

传真： [合同中心-采购单位传真]

传真： [合同中心-供应商单位传真]

联系人： [合同中心-采购单位联系人]

联系人： [合同中心-供应商联系人]

根据《中华人民共和国政府采购法》、《中华人民共和国民法典》之规定，本合同当事人在平等、自愿的基础上，经协商一致，同意按下述条款和条件签署本合同：

## 二、合同主要要素

2.1 卖方根据本合同的规定向买方提供设备的供货、安装、调试、售后服务等工作：

[合同中心-货物列表]

2.2 本合同价格为 [合同中心-合同总价] 元整（[合同中心-合同总价大写]）。与交货有关的所有费用均包含在该合同金额中，买方不再另行支付任何费用。

2.3 交付时间： [合同中心-合同有效期]。

2.4 交付地点： 买方指定地址

2.5 交付状态：完成送货上门、就位、安装、调试、培训直至验收合格。

2.6 其他[合同中心-补充条款列表]

### 三、合同文件的组成和解释顺序如下

3.1 本合同执行中双方共同签署的补充与修正文件及双方确认的明确双方权利、义务的会谈纪要；

3.2 本合同书；

3.3 本项目中标或成交通知书；

3.4 卖方的本项目投标文件或响应文件；

3.5 本项目招标文件或采购文件中的合同条款；

3.6 本项目招标文件或采购文件中的采购需求；

3.7 其他合同文件（需列明）。

上述文件互相补充和解释，如有不明确或不一致之处，按照上述文件次序在先者为准。同一层次合同文件有矛盾的，以时间较后的为准。

### 四、质量标准和要求、权利瑕疵担保

#### 4.1 质量标准和要求

4.1.1 招标文件（采购文件）规定的规范及要求明确的，卖方所交付的设备和安装质量标准应当符合招标文件（采购文件）规定的规范及要求，且应不低于国家强制性标准。

4.1.2 招标文件（采购文件）规定的规范及要求不明确的，卖方所交付的设备和安装质量标准应按照最新的国家标准、地方标准、行业标准或企业标准确定，均有标准的，以高（严格）者为准。没有国家标准、地方标准、行业标准或企业标准的，按照通常标准或者符合合同目的的特定标准确定。

4.1.3 卖方所出售的设备与安装还应符合上海市之有关规定。

4.1.4 如果质量标准不统一的，应以买方所选择的质量标准为依据。

4.1.5 卖方应保证所出售的设备与安装符合其在投标文件（响应文件）中所作的响应及承诺，并应接受买方的监督检查。

#### 4.2 权利瑕疵担保

4.2.1 卖方保证对其出售的设备享有合法的权利，买方接受卖方货物不会因此而侵犯任何人的合法权益。

4.2.2 卖方应保证在其出售的设备上不存在任何未曾向买方透露的担保物

权，如抵押权、质押权、留置权等；买方接受卖方货物不会因此而存在合同外义务负担。

4.2.3 卖方应保证其所出售的设备没有侵犯任何第三人的物权、知识产权和商业秘密等权利。

4.2.4 如买方和使用单位使用该设备构成上述侵权的，则由卖方承担全部责任。

## **五、包装和运输要求、验收和检验**

### **5.1 包装和运输要求**

5.1.1 卖方所出售的全部设备均应按标准保护措施进行包装，这类包装应适应于远距离运输、防潮、防震、防锈和防野蛮装卸等要求，以确保设备安全无损地运抵指定现场。

5.1.2 每一个包装箱内应附一份详细装箱单、质量证书和保修保养证书。

5.1.3 除招标文件或采购文件中的采购需求另有要求外，卖方所出售的货物包装应当参照财政部办公厅、生态环境部办公厅以及国家邮政局办公室联合发布的《商品包装政府采购需求标准（试行）》《快递包装政府采购需求标准（试行）》执行。

5.1.4 卖方确保全部货物安全无损地运抵买方指定现场，并承担全部货物的运费、保险费、装卸费等费用。卖方还应在发货前通知买方全部货物的运输信息以及到货时间，以便买方做好验货准备。

### **5.2 验收和检验**

5.2.1 如采购货物需安装调试，卖方应在全部货物到货后 5 天内完成安装调试。安装调试完成后，双方在符合国家相关技术标准的基础上，根据本合同第 4.1 条规定的标准对全部货物进行技术验收。经买卖双方验收合格后，双方在验收书上签字确认。

5.2.2 设备的数量不足或表面瑕疵买方应在设备初步验收时当面提出，对质量问题之异议应在安装调试后七个工作日内提出（根据货物性质在验收时难以进行全面检验的，或存在隐蔽瑕疵的，买方提出质量异议不受前述验收期间限制）。

5.2.3 卖方应负责设备在安装现场就位安装和调试等的全部工作，按照合同文件管理要求负责对项目现场的安全文明施工统一管理和协调，严格遵守国家、本市安全生产有关管理规定，严格按安全标准组织项目实施，采取必要的安全防

护措施，消除安全事故隐患。由于卖方管理与安全措施不力造成事故的责任和因此发生的费用，由卖方承担。

5.2.4 卖方应负责保管运至现场的所有材料、设备直至买方验收认可并移交给接受后。期间卖方应自费补充可能丢失、损坏或被盗的该等设备、材料，承担所造成的损失等。

5.2.5 卖方应在设备完成安装后，以书面方式通知买方并向买方提供完整的技术资料、验收报告（合格证书）及竣工图（如有）。买方应当在接到通知与资料的3个工作日内安排交付验收。卖方在交付前应当根据合同文件中的质量与检测标准对本项目进行功能和运行检测，以确认本项目初步达到符合本合同交付的规定。

5.2.6 买方收货后根据设备的技术规格要求和质量标准，对设备进行检查验收，如果发现数量不足或有质量、技术等问题，卖方应负责按照买方的要求采取补足调整、更换或退货等补救处理措施，并承担由此发生的一切损失和费用。验收合格后，买方收取发票并签署验收意见。买方在设备送达后无正当理由而拖延验收或不验收超过十五个工作日的，则视为其已验收通过。但对设备有质量保证期的，适用质量保证期之规定。

对于大型或者复杂的政府采购项目应当由买方邀请法定的质量检测机构参加验收，由其出具验收报告，该等验收所需时间不受前述验收期间约定的限制；参加验收的成员应当在验收书上签字，并承担相应的法律责任。

## 六、费用支付

### 6.1 合同金额

本合同金额见本合同主要要素，与交货有关的所有费用（包括应承担的各项税负）均包含在该合同金额中，买方不再另行支付任何费用。

### 6.2 付款方式

合同签订后支付合同金额的50%，项目完成验收合格后支付合同金额的50%。卖方申请付款需提交增值税专用发票，买方收到卖方发票后10个工作日内按上述节点支付对应合同价款。

### 6.3 税费

与合同有关的一切税费，均已包含在上述合同金额中。

## 七、履约保证金

无

## 八、伴随服务、质量保证

### 8.1 伴随服务

8.1.1 卖方应提交所提供设备的技术文件，应包括相应的中文技术文件，例如：产品目录、图纸、操作手册、使用说明、维护手册和/或服务指南。这些文件应包装好随同设备一起发运。

8.1.2 卖方还应提供下列服务：

- (1) 设备的现场安装、调试和启动监督；
- (2) 提供设备首次安装及使用耗材及组装和安装所需的专用工具和所有材料；
- (3) 在质量保证期内免费对交付的设备和系统正常运行发生的故障进行保修；在合同各方商定的一定期限内对所有的设备实施运行监督、维修，但前提条件是该服务并不能免除卖方在质量保证期内所承担的义务；
- (4) 就设备的启动、运行、维护对使用单位操作人员进行培训。

8.1.3 伴随服务的费用应包含在合同价中，买方不再另行支付。

### 8.2 质量保证

8.2.1 卖方应保证所供设备是全新的、未使用过的，并完全符合合同规定的质量、规格和性能的要求。卖方应保证其设备在正确安装、正常使用和保养条件下，在其使用寿命期内应具有满意的性能。在设备最终交付验收后不少于合同规定的质量保证期内，卖方应对由于设计、功能、工艺或材料的缺陷而产生的故障负责。

8.2.2 在质量保证期内，如果设备的质量或规格与合同不符，或证实设备是有缺陷的，包括潜在的缺陷或使用不符合要求的材料等，买方根据本合同规定以书面形式向卖方提出补救措施或索赔（索赔的范围将包括但不限于检验费、运费、仓储费、装卸费、保险费等）。

8.2.3 卖方在约定的时间内未能弥补缺陷，买方可采取必要的补救措施，但其风险和费用将由卖方承担，买方根据合同规定对卖方行使的其他权利不受影响。

8.2.4 在买方最后一次付款前，卖方应向买方提交一笔合同总额的 5% 质量保证金，质量保证金的有效期为验收合格一年后。卖方提交质量保证金所需的有关费用均由其自行承担。

除按照本合同规定扣除质量保证金的情形外，买方可在质量保证期间根据实

际情况在适当时间，但最迟应于质量保证期满后 15 天内，一次性将剩余的质量保证金无息退还卖方，无正当理由逾期不退的，买方应承担由此而造成的卖方直接损失。

8.2.5 如卖方未能按合同规定履行其质量保证责任和义务，买方有权委托其他单位来实施，费用将从质量保证金中扣除，质量保证金如不足以弥补买方损失的（包括买方寻求替代履行所支付的费用和损失），买方有权向卖方提出赔偿损失的要求。

8.2.6 若质量保证期内，买方没有指出有缺陷或缺陷修补完成确认证书已经发出，则表明买方对卖方供应的设备是满意的，其品质保证责任已完成，但隐蔽性的、合理的检查和试验都不能发觉的缺陷则除外。

## **九、补救措施和索赔、履约延误、误期赔偿**

### **9.1 补救措施和索赔**

9.1.1 买方有权根据质量检测部门出具的检验证书向卖方提出索赔。

9.1.2 在检验期和质量保证期内，如果卖方对缺陷产品负有责任而买方提出索赔，卖方应按照买方同意的下列一种或多种方式解决索赔事宜：

（1）卖方同意退货并将货款退还给买方，由此发生的一切费用和损失由卖方承担。

（2）根据设备的质量状况以及买方所遭受的损失，经过买卖双方商定降低设备的价格并退回差价。

（3）卖方应在接到买方通知后七天内负责采用符合合同规定的规格、质量和性能要求的新零件、部件和设备来更换有缺陷的部分或修补缺陷部分，其费用由卖方负担。同时，卖方应在约定的质量保证期基础上重新计算修补和/或更换件的质量保证期。

9.1.3 如果在买方发出索赔通知后十天内卖方未作答复，上述索赔应视为已被卖方接受。如果卖方未能在买方索赔通知后十天内或买方同意延长的期限内，按照上述规定的任何一种方法采取补救措施，买方有权从应付货款中扣除索赔金额或直接没收质量保证金，如不足以弥补买方损失的（包括甲方寻求替代履行所支付的费用和损失），买方有权向卖方提出赔偿损失的要求。

### **9.2 履约延误**

9.2.1 卖方应按照合同规定的时间、地点交货和提供服务。

9.2.2 如卖方无正当理由而拖延交货,买方有权没收卖方提供的履约保证金,同时有权解除合同并追究卖方的违约责任。

9.2.3 在履行合同过程中,如果卖方可能遇到妨碍按时交货和提供服务的情况时,应及时以书面形式将拖延的事实,可能拖延的期限和理由通知买方。买方在收到卖方通知后,应尽快对情况进行评价,并确定是否同意延长交货时间或延期提供服务。

### **9.3 误期赔偿**

9.3.1 除合同规定外,如果卖方没有按照合同规定的时间交货和提供服务,买方应从货款中扣除误期赔偿费而不影响合同项下的其他补救方法,赔偿费按每周赔偿迟交设备的交货价或延期服务的服务费用的千分之一(1%)计收,直至交货或提供服务为止。但误期赔偿费的最高限额不超过合同价的百分之五(5%)。一旦达到误期赔偿的最高限额,买方可考虑终止合同。

9.3.2 除合同规定外,如果买方未能按照合同规定的时间足额支付相应货款或服务费用的,应当按照未付货款或服务费用的千分之一(1%)按日计收延迟付款滞纳金,直至足额支付货款或服务费用时止。但延迟付款滞纳金的最高限额不超过合同价的百分之五(5%)。一旦达到延迟付款滞纳金的最高限额,卖方有权提前终止合同,并有权就由此造成损失向买方主张赔偿或补偿。

## **十、保密及廉洁条款**

### **10.1 保密**

10.1.1 买卖双方在履行本合同过程中,所提供、接触、知悉的对方相关仍处于不为公众所知悉或尚未主动对外公开的信息(包括但不限于有关人员、技术、经营、管理等方面的各类信息),均为本条款项下双方所应恪守保密义务所针对的对象,即使该等信息未能在本保密条款的约定中穷尽。

10.1.2 买卖双方在合同中专辟本保密条款,视为双方已就相关需保密信息采取了必要、适当的保密措施。在履行本合同的过程中,除须配合司法调查的情形外,在未征得对方书面同意之前,买卖双方均负有保密义务,不得向第三方泄露、披露、透露或促使第三方获得前述应当保密的信息。

10.1.3 违反保密义务的,视为严重的根本违约行为,除应按合同约定承担有关违约责任外,还应当承担由此导致的行政乃至刑事法律责任,并应承担损失赔偿责任。

10.1.4 保密的内容包括但不限于书面、电子数据等承载保密信息的各种形式。

10.1.5 前述保密义务条款为独立条款,不因本协议的解除、终止而失效。



## **10.2 廉洁**

10.2.1 卖方应当守法诚信，保证服务能力及服务质量，不得与买方恶意串通操纵政府采购活动。

10.2.2 买方不得接受卖方组织的宴请、旅游、娱乐，不得收受礼品、现金、有价证券等，卖方亦不得向买方提供或报销前述费用以及其他应当由个人承担的费用。若买方工作人员要求卖方给予其任何形式的不正当利益，或发现买方工作人员违反前述原则的行为，卖方应当及时向买方举报，并提供相关证据给买方，买方经查实后作出处理，并为卖方保密。

10.2.3 卖方承诺并且确认，违背本条款的廉洁及诚信义务，将被视为严重的根本违约行为，应按合同约定承担相应的违约责任，并对造成的损失承担赔偿责任。

## **十一、不可抗力**

11.1 如果合同各方因不可抗力而导致合同实施延误或不能履行合同义务的话，不应该承担误期赔偿或不能履行合同义务的责任。

11.2 本条所述的“不可抗力”系指那些双方不可预见、不可避免且不可克服的事件，但不包括双方的违约或疏忽。这些事件包括但不限于：战争、严重火灾、洪水、台风、地震、国家政策的重大变化（如突发应急事件，政府采取应急措施的），以及双方商定的其他事件（如黑客攻击、系统崩溃、互联网灾难等）。

11.3 在不可抗力事件发生后，当事方应尽快以书面形式将不可抗力的情况和原因通知对方，并在 15 日内将有关当局出具的不可抗力证明文件发送给另一方确认。合同各方应尽实际可能继续履行合同义务，并积极寻求采取合理的方案履行不受不可抗力影响的其他事项。合同各方应通过友好协商在合理的时间内达成进一步履行合同的协议。

11.4 当不可抗力情形终止或消除后，受影响的一方应尽快以电话或传真通知对方，并以 EMS 证实；

11.5 受不可抗力影响方应尽一切努力减少因不可抗力而产生的损失，否则应对扩大的损失承担责任；

11.6 如不可抗力延续超过 45 日以上（含本数）时，双方应通过友好协商解决本合同的执行问题，并应尽快达成协议

## **十二、合同终止、变更、中止**

## **12.1 违约终止合同**

12.1.1 在买方针对卖方违约行为而采取的任何补救措施不受影响的情况下，买方可在下列情况下向卖方发出书面通知书，提出终止部分或全部合同：

(1) 如果卖方未能在合同规定的限期或买方同意延长的限期内，经催告后仍未在合理期限内提供部分或全部设备。

(2) 如果卖方的行为构成根本违约。

(3) 如果卖方未能履行合同规定的其它任何义务。

12.1.2 如果买方根据上述的规定，终止了全部或部分合同，买方可以依其认为适当的条件和方法购买与未交设备类似的设备，卖方应对购买类似设备所超出的那部分费用负责，并赔偿因其违约造成的直接经济损失。但是，卖方应继续执行合同中未终止的部分。

12.1.3 如果卖方在履行合同过程中有不正当竞争行为，买方有权解除合同，没收履约保证金，并按《中华人民共和国反不正当竞争法》之规定由有关部门追究其法律责任。

## **12.2 破产终止合同**

如果卖方破产或丧失清偿能力，买方可在任何时候以书面形式通知卖方终止合同而不给卖方补偿。该终止合同将不损害或影响买方已经采取或将要采取任何行动或补救措施的权利。

## **12.3 不可抗力终止合同**

如因发生不可抗力事件导致合同无法履行的，或延迟履行会给一方或双方造成严重利益损害的，双方可协商终止本合同履行，双方互不承担违约及赔偿责任，但仍应就已履行部分进行费用结算。

## **12.4 合同中止**

12.4.1 除合同继续履行将损害国家利益和社会公共利益的情形外，双方当事人不得擅自中止合同。

12.4.2 若发生不可抗力事件，但合同仍有继续履行可能的，双方当事人可协商中止履行本合同全部或部分内容。

## **12.5 合同变更**

12.5.1 买方需追加与合同标的相同的货物或者服务的，在不改变合同其他条款的前提下，可以与卖方协商签订补充合同，但所有补充合同的采购金额不得超过本合同采购金额的百分之十。

12.5.2 除合同规定情形外，双方不得擅自变更合同。合同继续履行将损害国家利益和社会公共利益的，双方应当变更。有过错的一方应当承担赔偿责任，双方都有过错的，各自承担相应的责任。

### 十三、合同转让和分包

13.1 卖方应完全、适当履行本合同项下义务，卖方不得转让或部分转让其应履行的合同义务。

13.2 若根据招标文件（采购文件）规定可以采用分包方式履行本合同项下部分内容，卖方在其投标文件（响应文件）中明确说明分包并载明分包承担主体的，可进行分包，除了前述情形外，卖方一律不得进行对外分包。

13.3 可以分包的情形下，则：

13.3.1 卖方应书面通知买方本合同项下所授予的所有分包合同。卖方与分包单位签订分包合同前，应将副本送买方认可。分包合同签订后，应将副本留存买方处备案。若分包合同与本合同发生抵触，则以本合同为准。

13.3.2 卖方所选定的分包单位，必须具有相应的专业资质。卖方所签订的分包合同的相应质量标准不得低于本合同的质量标准，并对分包单位的质量瑕疵向买方承担连带责任。分包单位不得将分包项目再次转包。

13.3.3 分包合同不能解除卖方在本合同中应承担的任何义务和责任。卖方应对分包项目派驻相应监督管理人员，保证合同的履行。分包单位的任何违约或疏忽，均视为卖方的违约或疏忽。买方有权根据该等违约或疏忽，依照本合同的约定追究卖方违约责任。

### 十四、争端解决及管辖、送达

14.1 双方发生争议的，可协商解决，或向有关部门申请调解；也可（请在选择项中打“√”）

提请上海仲裁委员会仲裁。

向买方所在地法院提起诉讼。

14.2 在仲裁或诉讼期间，除正在进行仲裁或诉讼的部分外，本合同的其它部分应继续执行。败诉一方应当承担包括但不限于诉讼费用、律师费用、公证费用等。

14.3 本合同中双方的地址、传真等联系方式为各自文书、信息送达地址。以专人传送的，受送达人签收即构成送达；以邮件或快递形式送达的，对方签收、

拒签、退回之日视为送达；如以传真形式送达，则以传真信息发送确认之日视为送达。前述地址同时也作为双方争议发生时的各自法律文书送达地址(包括原审、二审、再审、执行及仲裁等)，变更须提前书面通知对方，原送达地址在收到变更通知之前仍为有效送达地址。

## 十五、其他

15.1 本合同于双方在[上海市政府采购云平台](#)通过数字证书签订采购合同或纸质合同经双方签字、盖章，并且买方收到卖方提供的履约保证金（如有）后生效。

15.2 本合同壹式叁份，以中文书就，签字各方各执壹份，并通过上海市政府采购云平台报上海市财政局备案。

15.3 本合同附件与合同具有同等效力。

签约各方：

甲方（盖章）：

乙方（盖章）：

法定代表人或授权委托人（签章）：

法定代表人或授权委托人（签章）：

日期：[\[合同中心-签订时间\]](#)

日期：[合同中心-签订时间\_1]

合同签订点：网上签约